

Gewindeplatte SW32

Gewindescheibe

Gummipuffer

Fuehrung

Schliessbolzen

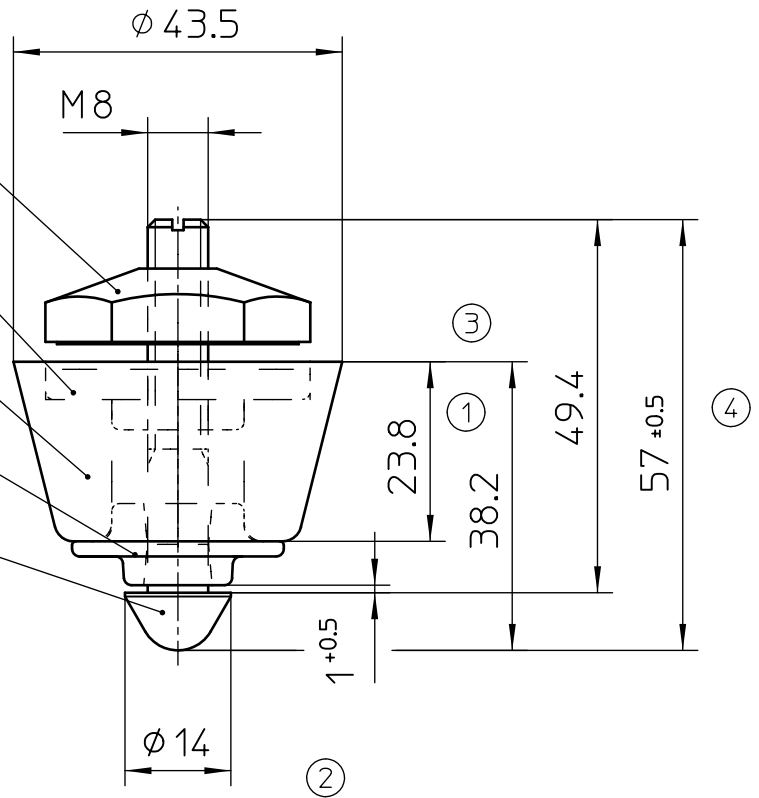

4	Toleranz +/-0.5 hinzu	07.12.2005	Schulte
3	Schliessbolzen geaendert	18.10.2005	Schulte
2	Spalt 1+0.6 neu	04.03.02	Schulte
1	Masse auf Serie abgestimmt	10.04.01	Schulte
Nr.	Aenderung	Datum	Name
Werkstoff		Oberflaeche	
Für diese Zeichnung behalten wir uns das Urheberrecht gemaess DIN 34, Absatz 2.1 vor.	Datum	gez. Hähnke	
	06.12.1993	gepr. Kutschat	
Ansichten ISO-Methode E 	D. LA PORTE SOEHNE GMBH		
	Benennung Schliessbolzen mit Gummipuffer		
Toleranzen DIN ISO 2768-mK	Teil Nr. gezeichnet 44.5034.1001		
Massstab 1:1	Teil Nr. Spiegelbild		
CAD A4			
Ersatz fuer E93.9229		Ersetzt durch	